



# TRES OSCOS

## LONCHAS 250 GR.

### QUESO MADURADO GRASO



CÓDIGO: N° 0107



Este formato permite disfrutar de nuestro queso de una manera más cómoda y su separador entre lonchas refuerza la presentación del producto.

Ideal para la utilización en sándwiches, bocadillos, pizzas o platos calientes. Como novedad, destacar su envase de apertura y cierre de hasta 10 usos.

## INGREDIENTES

Leche pasteurizada de vaca, estabilizante cloruro cálcico, cuajo, conservador lisozima (obtenida de la clara del huevo), fermentos lácticos y sal.

## INFORMACIÓN NUTRICIONAL (por 100 g de producto)



## INFORMACIÓN SOBRE ALÉRGENOS



Contiene **leche de vaca** y conservador obtenido de la clara de **huevo**. **No contiene gluten.**

## Contacto

Industrias Lácteas Monteverde, S.A.  
Ctra. de Lugo km, 2 · 33730  
Grandas de Salime, Asturias - España

Atención telefónica:  
**985 980 735**







**TRES OSCOS**  
LONCHAS 250 GR.  
QUESO MADURADO GRASO



CÓDIGO: N° 0107



**ESPECIFICACIONES**

PARÁMETROS	VALOR ESTÁNDAR	LÍMITES PERMITIDOS	OBSERVACIONES
M.G. %	28-37		
PROTEÍNA %	20-26		
EXTRACTO SECO %	50-62		
M.G./E.S. %	50-59	Mín. 45 y menos de 60%	Graso
ESCHERICHIA COLÍ	< 100 ufc/g	Admisible si 2 de 5 muestras < 1.000 ufc/g	
LISTERIA MONOCYTOGENES	Ausencia/25 g	< 100 ufc/g	Durante su vida útil
ESTAFILOCOCO COAGULASA +	< 100 ufc/g	Admisible si 2 de 5 muestras < 1.000 ufc/g	
ENTEROTOXINAS ESTAFILOCÓCICAS	No detectado/25 g	No detectado/25 g	Se analizará si Estafilococo coagulasa+ > 100.000 ufc/g
TIEMPO DE MADURACIÓN	entre 0 y 7 días	No aplica	Tª y humedad controlada
ORGANOLÉPTICOS	Característicos		

**DATOS DEL PRODUCTO**

<b>ENVASE</b>	Bandejas de plástico termoselladas con atmósfera protectora.
<b>EMBALAJE</b>	Cajas de cartón.
<b>PESO NETO APROX.</b>	250 g
<b>CONSERVACIÓN</b>	Temperatura de refrigeración (4-9°C).
<b>CONSUMO PREFERENTE</b>	Antes de 180 días.
<b>USO ESPERADO</b>	Consumo directo. Recomendación: abrir 15 minutos antes de consumir.
<b>IDENTIFICACIÓN</b>	Según legislación vigente.

**DATOS LOGÍSTICOS**

**UNIDAD DE VENTA**

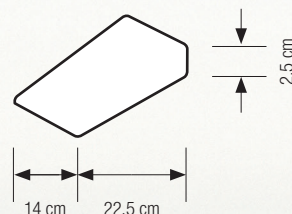

250 g (neto)

**EAN UD.:**  
8411075900935

**CAJA DE 12 UD.**

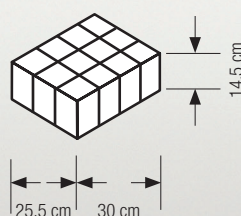

**EAN CAJA:**  
98411075900938

**PALET 108 CAJAS**

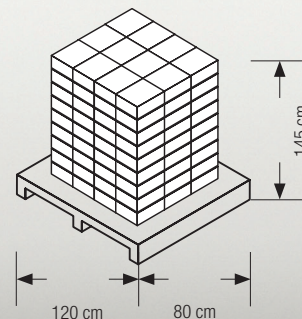

3,000 kg (neto) 3,400 kg (bruto)

324 kg (neto) 375 kg (bruto)